

FORD TRUCKS 1833 LR EURO6

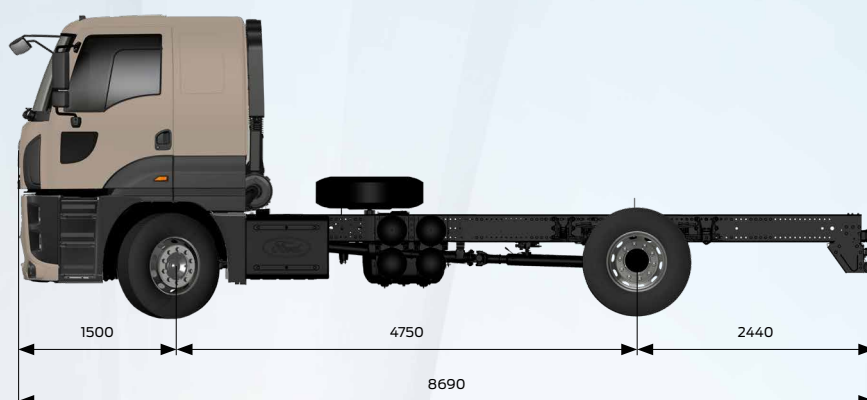

Základné informácie

Typ vozidla	Nákladné vozidlo
Pohon	4x2
Emisná trieda	Euro 6
Typ kabíny	Spacia kabína
Rázvor	4750 mm

Motor

Typ motora	Ecotorq 9 l
Zdvihový objem	8974 cm ³
Vřtanie x zdvih	Ø 115 mm x 144 mm
Výkon	330 ks (243 kW) pri 1900 ot/min
Krútiaci moment	1300 Nm pri 1200-1700 ot/min
Kompresný pomer	17,6 : 1
Objem oleja	30 l
Objem chladiacej kvapaliny	35 l

Prevodovka

Spojka	430 mm jednotkotúčová
Manuálna prevodovka / prevodové pomery (1. - 9. rýchlostný stupeň)	9+1 rýchlostná / (9,48 - 0,75)

Riadenie

Jednookruhový posilňovač

Podvozok

Hrúbka profilov podvozku	7 mm
Pevnosť materiálu podvozku	355 MPa
Odpruženie (predné/zadné)	Parabolické listové perá / Viaclístoé perá
Náprava	Štandardná jednoduchá redukcia
Prevodový pomer nápravy	4,63
Pneumatiky	12 R 22,5
Disky kolies	22,5 x 9 oceľové

Brzdový systém

Brzdy (predné/zadné) priemer x hrúbka	Ø 430mm x 45mm – kotúčové
Brzdový systém	Dvojokruhový, integrovaný odlučovač oleja a ohrievač
Výkon motorovej brzdy	max.220 kW (meraný pri motore)

Elektrický systém

Akumulátor	24V, 2 x 12V, 150Ah
Alternátor / štartér	130 A / 6,5 kW

Nádrže

Palivová nádrž	350 l hliník
AdBlue nádrž	55 l



Rozmery (mm)				
Predný previs		1500		
Rázvor		4750		
Celková dĺžka		8690		
Celková dĺžka kabíny		2305		
Celková výška vozidla		3140		
Celková šírka vozidla (bez spätných zrkadiel)		2540		
Šírka podvozku		866		
Zadný previs		2440		
Užitočná dĺžka podvozku		5937		
Výška podvozku vpredu		225		
Výška podvozku vzadu		285		
Svetlá výška vpredu		356		
Svetlá výška vzadu		352		
Priemer otáčania		8400		
Hmotnosť (kg)		1. náprava	2. náprava	Spolu
Najväčšia prípustná technická hmotnosť		7100	12600	18000
Vlastná hmotnosť		4342	2401	6743
Užitočná hmotnosť		2758	10199	11257
Najväčšia prípustná celková hmotnosť		7100	11500	18000

ZÁKLADNÁ VÝBAVA

- Klimatizácia
- Rádio / CD / MP3 prehrávač
- Nezávislé teplovzdušné kúrenie
- Tempomat
- Kotúčové brzdy
- Motorová brzda
- Elektronicky riadený brzdový systém (EBS) a anti-blokovací brzdový systém (ABS)
- Elektronický stabilizačný program (ESP)
- Systém sledovania opustenia jazdného pruhu (LDWS)
- Asistent rozjazdu do kopca
- Uzávierka diferenciálu
- Elektricky ovládané okná
- Elektronicky nastaviteľné a vyhrievané vonkajšie spätné zrkadlá
- Elektronicky nastaviteľná výška svetlometov
- Volant nastaviteľný v dvoch smeroch
- Vyhrievané a vzduchom odpružené sedadlo vodiča
- Bedrová opora
- Aktívny núdzový brzdový systém (AEBS)
- Manuálne ovládané strešné okno
- Indikátor opotrebenia brzdového obloženia
- Elektronický imobilizér
- Kľúč s integrovaným diaľkovým ovládaním a centrálnym zamykaním
- Daždový senzor
- Automatické zapnutie svetlometov
- Osvetlenie cesty od vozidla
- Osvetlenie cesty k vozidlu
- Predné hmlové svetlá
- Digitálny tachograf
- Rezervné koleso

VOLITEĽNÁ VÝBAVA

- Hasičský balík
- PTO na prevodovke & ovládanie v kabíne
- PTO poháňané priamo motorom & ovládanie v kabíne*
- ADR
- Balík COLD klimatizačného zariadenia
- Nezávislé kúrenie kabíny (vodný typ)
- Elektrické ovládanie hydraulického sklápania kabíny
- Metalické farby / špeciálne farby
- Vol'ba 4250mm rázvoru
- Zadné pneumatikové odpruženie – s rázvorom 5500mm, indikátor zaťaženia nápravy, pneumatiky 315/60, koncový prevod diferenciálu 4,11 a aktívny núdzový brzdový systém (AEBS)
- Najväčšia prípustná technická nosnosť prednej nápravy 8t s pneumatikami 315/80 R22,5 (okrem rázvoru 5500mm)

* K dispozícii iba s hasičským balíkom.

Tento špecifikačný list obsahuje produkty určené pre vozidlá Ford. Poskytuje informácie o aktuálnych technických špecifikáciách, štandardnej a voliteľnej výbave a príslušenstve. Štandardná a voliteľná výbava a príslušenstvo sa môžu zmeniť. Preto pre výber z aktuálnej ponuky príslušenstva a výbavy prosím kontaktujte oficiálnych predajcov. Z vyššie uvedených dôvodov sa tento technický list nepočíta ako konkrétna ponuka.

Obrazy na tomto špecifikačnom liste sú ilustračné a môžu sa líšiť od skutočného vozidla. Technické informácie obsiahnuté v tomto technickom popise sa vzťahujú na štandardné vozidlá, takže je možné, že prípadná voliteľná výbava, príslušenstvo vedie k zmene týchto údajov.