

FORD TRUCKS 3233M EURO6

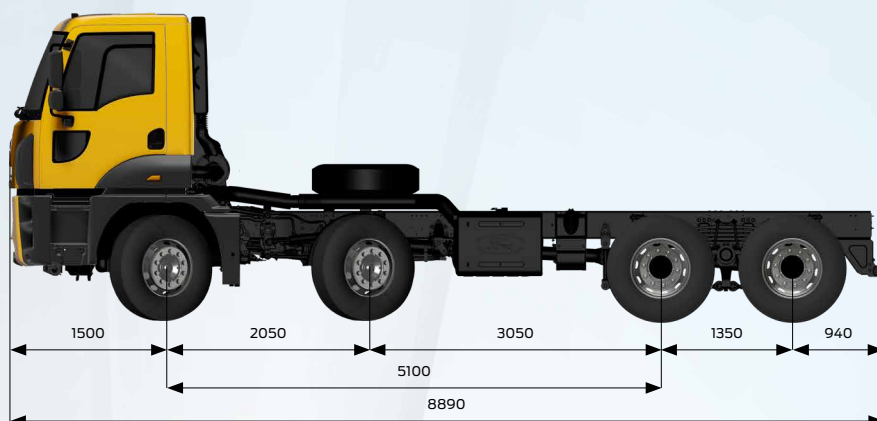

Základné informácie

Typ vozidla	Domiešavač
Pohon	8x4
Emisná trieda	Euro 6
Typ kabíny	Denná kabína
Rázvor	5100 mm

Motor

Typ motora	Ecotorq 9 l
Zdvihový objem	8974 cm ³
Vrtanie x zdvih	ø115 mm x 144 mm
Výkon	330 ks (243 kW) / 1900 ot/min
Krútiaci moment	1300 Nm / 1200 - 1700 ot/min
Kompresný pomer	17,6 : 1
Objem oleja	30 l
Objem chladiacej kvapaliny	35 l

Prevodovka

Spojka	430 mm jednokotúčová
Manuálna prevodovka /prevodové pomery (1. -16. prevod)	ZF 16S 1630 (13,805 - 0,836)

Riadenie

Jednookruhový posilňovač

Podvozok

Hrúbka profilov podvozku	10 mm s miestnym zosilnením
Pevnosť materiálu podvozku	500 MPa
Odpruženie (predné/zadné)	90 mm parabolické listové pružiny / Gumové (28t)
Náprava	Redukcia v náboji
Prevodový pomer nápravy	5,24
Pneumatiky	315/80 R 22,5
Disky	22,5 x 9 oceleové

Brzdový systém

Brzdy (predné/zadné) priemer x hrúbka	ø430mm x 45mm – kotúčové
Brzdový systém	Dvojokruhový brzdový systém, vstavaný odlučovač oleja a ohrievač
Výkon motorovej brzdy	max. 220 kW (meraný pri motore)

Elektrický systém

Akumulátor	24V, 2 x 12V 150 Ah
Alternátor / štartér	130 A / 6,5 kW

Nádrže

Palivová nádrž	250 l oceľ
AdBlue nádrž	55 l



Rozmery (mm)					
Predný previs	1500				
Rázvor	5100				
Celková dĺžka	8890				
Vzdialenosť medzi osou 1. a 2. nápravy	2050				
Vzdialenosť medzi osou 2. a 3. nápravy	3050				
Vzdialenosť medzi osou 3. a 4. nápravy	1350				
Celková dĺžka kabíny	1820				
Celková výška vozidla	3198				
Celková šírka vozidla (bez spätných zrkadiel)	2540				
Šírka podvozku	770				
Zadný previs	940				
Užitočná dĺžka podvozku	6535				
Výška podvozku vpredu	225				
Výška podvozku vzadu	285				
Svetlá výška vpredu	495				
Svetlá výška vzadu	282				
Polomer otáčania	10640				
Hmotnosť (kg)	1. náprava	2. náprava	3. náprava	4. náprava	Spolu
Najväčšia prípustná technická hmotnosť	8000	8000	12000	12000	39000
Vlastná hmotnosť	3251	3282	1797	1705	10035
Užitočná hmotnosť	4749	4718	10203	10295	28965
Najväčšia prípustná celková hmotnosť	8000	8000	9500	9500	32000

ZÁKLADNÁ VÝBAVA

- Klimatizácia
- Rádio s Bluetooth AM/FM/AUX IN/USB/Bluetooth
- Štvorbodové nezávislé odpruženie kabíny
- PTO poháňané priamo motorom & ovládanie v kabíne
- Tempomat
- Kotúčové brzdy
- Motorová brzda
- Elektricky ovládateľné okná
- Elektricky ovládateľné a vyhrievané spätné zrkadlá
- Elektricky nastaviteľná výška svetlometov
- Volant nastaviteľný v dvoch smeroch
- Vyhrievané a vzduchom odpružené sedadlo vodiča
- Bedrová opora
- Predný stabilizátor
- ABS
- Indikátor priebežného opotrebenia brzdového obloženia
- Imobilizér
- Kľúč s integrovaným diaľkovým ovládaním a centrálnym zamykaním
- Osvetlenie cesty od vozidla
- Osvetlenie cesty k vozidlu
- Uzávierka diferenciálu
- Digitálny tachograf
- Zadné okno
- Predné ťažné háky (dvojitý hák)
- Rezervné koleso
- Zadné hmlové svetlo

- Dve strešné pozičné svetlá
- Krátky nárazník
- Ochrana olejovej vane

VOLITEĽNÁ VÝBAVA

- Nezávislé kúrenie, vodný typ
- Balík Cold s vodným kúrením
- Priame PTO s jednoduchým súkolím s prírubou vrátane ovládania
- Priame PTO s jednoduchým súkolím bez príruby vrátane ovládania
- Ofset PTO s dvojitým súkolím bez príruby vrátane ovládania
- Priame PTO s dvojitým súkolím s prírubou vrátane ovládania
- Elektrické ovládanie hydraulického sklápania kabíny
- PTO z prevodovky & ovládanie v kabíne
- Dvojité sedadlo spolujazdca
- Nárazník vo farbe Torque Gray
- Manuálne ovládané strešné okno

Tento špecifikačný list obsahuje produkty určené pre vozidlá Ford. Poskytuje informácie o aktuálnych technických špecifikáciách, štandardnej a voliteľnej výbave a príslušenstve. Štandardná a voliteľná výbava a príslušenstvo sa môžu zmeniť. Preto pre výber z aktuálnej ponuky príslušenstva a výbavy prosím kontaktujte oficiálnych predajcov. Z vyššie uvedených dôvodov sa tento technický list nepočíta ako konkrétna ponuka.

Obrázky na tomto špecifikačnom liste sú ilustračné a môžu sa líšiť od skutočného vozidla. Technické informácie obsiahnuté v tomto technickom popise sa vzťahujú na štandardné vozidlá, takže je možné, že prípadná voliteľná výbava, príslušenstvo vedie k zmene týchto údajov.