

# FORD TRUCKS 4142D EURO6

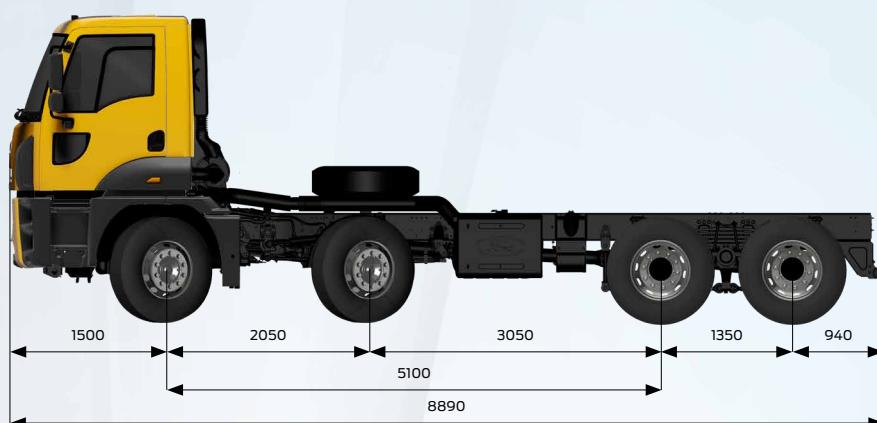

## Základné charakteristiky

Typ vozidla	Sklápač
Náprava	8 × 4
Emisie	Euro 6
Typ kabíny	Denná kabína
Rázvor náprav (mm)	5100

## Motor

Typ	Ecotorq 12,7 litra
Zdvihový objem [cm <sup>3</sup> ]	12740
Priemer × zdvih	130 mm × 160 mm
Výkon	420 k (308,9 kW)/1800 ot./min
Krútiaci moment	2150 Nm/1000 – 1300 ot./min
Kompresný pomer	17 +/- 0,5 : 1
Objem náplne oleja	50 l
Objem chladiacej kvapaliny	57 l (77 l s intardérom)

## Prevodovka

Spojka	2 × 400 mm dvojité spojky
Manuálna prevodovka/prevodové pomery (1. – 16. prevodový stupeň)	ZF 16S 2230 (13,805 – 0,836)
Automatická prevodovka/prevodové pomery (1. – 12. prevodový stupeň)	ZF 12 TX 2210 (16,688 – 1)

## Riadenie

Jednookruhové s posilňovačom

## Podvozok

Hrúbka podvozku	10 mm s výstužou
Tuhosť podvozku	500 MPa
Odpruženie (predné/zadné)	90 mm parabolické listové perá/viaclistové tandemové odpruženie
Náprava	Redukcia v kolese
Pomer náprav (manuálne/automatické)	4,87/4,08
Pneumatiky	315/80 R22,5
Veniec kolesa	22,5 × 9 oceľ

## Brzdový systém

Brzdy (Ø.mm × mm. dĺžka)	410 × 200, systém bubnovej brzdy Z-Cam
Brzdový systém	Dvojité brzdové okruhy – jednotka na spracovanie vzduchu s integrovaným odlučovačom oleja a ohrievačom
Výkon motorovej brzdy	max. 320 kW (úroveň motora)
Výkon intardéra	max. 600 kW/nepretržitý 160 kW

## Elektrický systém

Batéria	24 V, 2 × 12 V 150 Ah
Alternátor/štartér	130 A/6,5 kW

## Nádrže

Palivová nádrž	315 l, oceľová
Nádrž SCR	55 l



Sharing the load

Rozmery (mm)					
Predný previs	1500				
Rázvor náprav	5100				
Celková dĺžka	8890				
Vzdialenosť medzi stredmi 1. a 2. kolesa	2050				
Vzdialenosť medzi stredmi 2. a 3. kolesa	3050				
Vzdialenosť medzi stredmi 3. a 4. kolesa	1350				
Celková dĺžka kabíny	1820				
Celková výška vozidla	3245				
Celková šírka vozidla (bez zrkadiel)	2540				
Šírka podvozku	770				
Zadný previs	940				
Užitočná dĺžka podvozku	6490				
Výška podvozku – predná	1185				
Výška podvozku – zadná	1186				
Svetlá výška – predná	380				
Svetlá výška – zadná	296				
Polomer otáčania	10640				
Hmotnosti (kg)	1. náprava	2. náprava	3. náprava	4. náprava	Spolu
Technicky prípustné hmotnosti	8000	8000	13400	13400	41900
Pohotovostná hmotnosť	3751	3710	2061	2060	11582
Užitočné zaťaženie	4249	4290	11339	11340	27418
Max. príp. hm. (zákonná)	8000	8000	9500	9500	32000

## ŠTANDARDNÉ VYBAVENIE

- Manuálna klimatizácia
- AM/FM/Aux In/USB/Bluetooth (Rádio s funkciou Bluetooth)
- 4-bodové nezávislé odpruženie kabíny pre dennú kabínu
- Offset prevodovky (jednoduchý prevod) PTO bez príruby a vnútorná riadiaca jednotka
- Tempomat
- Bubnová brzda
- Motorová brzda
- Elektricky ovládané okná
- Elektricky ovládané a vyhrievané bočné zrkadlá
- Elektricky ovládané nastavovanie svetlometov
- Nastaviteľný stĺpik riadenia
- Vyhrievané a vzduchom odpružené sedadlo vodiča
- Vypínateľný vzduchový kompresor pre ekonomickú spotrebu paliva
- Bedrová opierka
- Protiblokovací brzdový systém (ABS)
- Indikátor opotrebovania brzdového obloženia
- Imobilizér
- Kľúč s diaľkovým ovládaním a centrálnym zamykaním
- Bezpečnostné osvetlenie
- Približovacie svetlo
- Uzávierka diferenciálu
- Digitálny tachograf
- Predné ťažné háky (dvojitý hák)
- Krátky nárazník
- Ochrana palivovej nádrže

## DOPLNKOVÉ VYBAVENIE

- Automatická prevodovka (k dispozícii bežný režim, off-road režim, režim veľmi nerovnej vozovky)
- PTO poháňaný motorom a vnútorná riadiaca jednotka
- PTO s priamym prevodom (dvojitý prevod) bez príruby
- Intardér
- Balík ADR
- Nezávislé kúrenie (teplovodné)
- Zimný balík s nezávislým teplovodným kúrením a 225 Ah batériou\*
- Elektrické sklápanie kabíny
- Zadné okno\*\*
- Verzia s rázvorom náprav 4750 mm
- Dvojité sedadlo spolujazdca
- Balík pre mimoriadne vysoké zaťaženie (dostupné s pneumatikami 13R 22,5)
- Ťažné zariadenie s kapacitou 3,5 t
- Ťažné zariadenie s kapacitou 10 t
- Ťažné zariadenie s kapacitou 27 t
- Ručne ovládané strešné okno
- Predný stabilizátor vozidla
- Ochrana olejovej vane
- Viaclistové pružinové predné odpruženie
- Laterálna ochrana
- Automatická trakčná kontrola (ATC)
- Zosilnený veniec kolesa
- Bez náhradnej pneumatiky
- Možnosť zadného ťažného háku

\* Nie je k dispozícii pre verziu s rázvorom náprav 4750 mm.

\*\* Nie je k dispozícii s možnosťou spacej kabíny s nízkou strechou.

**WWW.FORDTRUCKS.SK**

Tento dokument obsahuje produkty určené pre vozidlá Ford. Poskytuje informácie o aktuálnych technických špecifikáciách a štandardoch alebo voliteľnom príslušenstve dostupnom k dátumu vydania. Vlastnosti štandardného a voliteľného príslušenstva vozidiel sa môžu z času na čas meniť. Obráťte sa preto na autorizovaných predajcov, aby ste získali aktualizované a presné informácie o vlastnostiach vozidla, ktoré si chcete kúpiť. Tento dokument nepredstavuje záruku, pokiaľ ide o špecifikácie uvedené v tomto dokumente. Použitie obrázky sa môžu líšiť od vozidiel v predaji. Uvedené technické špecifikácie sa týkajú štandardných vozidiel. Výberom tubovoľného voliteľného príslušenstva môže dôjsť k odchýlke od týchto špecifikácií.