

FORD TRUCKS 4142XD EURO6

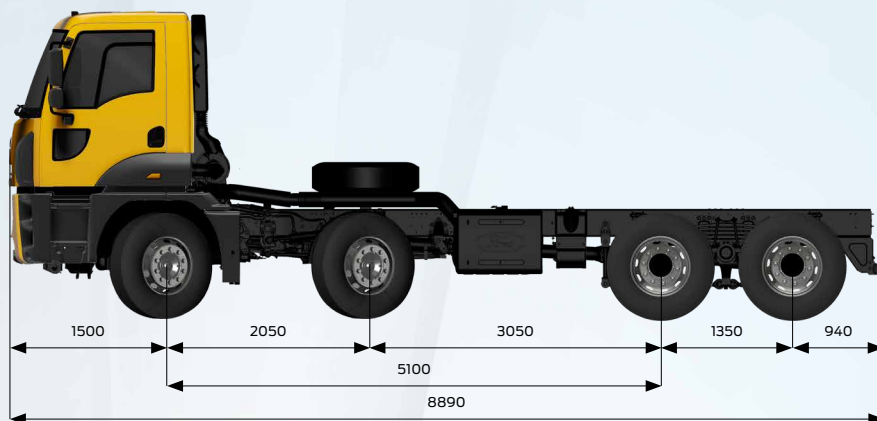

Základné charakteristiky

Typ vozidla	Sklápač
Náprava	8 × 4
Emisie	Euro 6
Typ kabíny	Denná kabína
Rázvor náprav (mm)	5100

Motor

Typ	Ecotorq 12,7 litra
Zdvihový objem [cm ³]	12740
Priemer × zdvih	130 mm × 160 mm
Výkon	420 k (308,9 kW)/1800 ot./min
Krútiaci moment	2150 Nm/1000 – 1300 ot./min
Kompresný pomer	17 +/- 0,5 : 1
Objem náplne oleja	50 l
Objem chladiacej kvapaliny	57 l (s intardérom 77 l)

Prevodovka

Spojka	2 × 400 mm dvojité spojky
Manuálna prevodovka/prevodové pomery (1. – 16. prevodový stupeň)	ZF 16S 2230 (13,805 – 0,836)
Automatická prevodovka/prevodové pomery (1. – 12. prevodový stupeň)	ZF 12 TX 2210 (16,688 – 1)

Riadenie

Jednookruhové s posilňovačom

Podvozok

Hrúbka podvozku	10 mm s výstužou
Tuhosť podvozku	500 MPa
Odpruženie (predné/zadné)	Parabolické listové pružiny/Parabolické tandemové odpruženie
Náprava	Redukcia v kolese
Pomer náprav (manuálne/automatické)	4,87/4,08
Pneumatiky	13 R22,5
Veniec kolesa	22,5 × 9 oceľ

Brzdový systém

Brzdy (Ø mm × mm dĺžka)	410 × 200, systém bubnovej brzdy Z-Cam
Brzdový systém	Dvojitý brzdový okruh – jednotka na spracovanie vzduchu s integrovaným odlučovačom oleja a ohrievačom
Výkon motorovej brzdy	max. 320 kW (úroveň motora)
Výkon intardéra	max. 600 kW/nepretržitý 160 kW

Elektrický systém

Batéria	24 V, 2 × 12 V 150 Ah
Alternátor/štartér	130 A/6,5 kW

Nádrže

Palivová nádrž	315 l, oceľová
Nádrž SCR	55 l



Sharing the load

Rozmery (mm)

Predný previs	1500
Rázvor náprav	5100
Celková dĺžka	8890
Celková výška vozidla	3254
Celková dĺžka kabíny	1820
Zadný previs	940
Užitočná dĺžka podvozku	6494
Celková šírka vozidla (bez zrkadiel)	2540
Svetlá výška – predná	455
Svetlá výška – zadná	390
Celková šírka vozidla (bez zrkadiel)	2540

Hmotnosti (kg)	1. náprava	2. náprava	3. náprava	4. náprava	Spolu
Technicky prípustné hmotnosti	8000	8000	13400	13400	41900
Pohotovostná hmotnosť	3610	4228	2100	1960	11897
Užitočné zaťaženie	4390	3772	11300	11440	30003
Max. príp. hm. (zákonná)	8000	8000	9500	9500	32000

ŠTANDARDNÉ VYBAVENIE

- Prvky pre mimoriadne vysoké zaťaženie (dvojitá spojka, pneumatiky 13R 22,5, ochrana palivovej nádrže, parabolické tandemové odpruženie)
- Manuálna klimatizácia
- AM/FM/Aux In/USB/Bluetooth (Rádio s funkciou Bluetooth)
- Offset prevodovky (jednoduchý prevod) PTO bez príruby
- 4-bodové nezávislé odpruženie kabíny pre dennú kabínu
- Bubnová brzda
- Tempomat
- Elektricky ovládané okná
- Elektricky ovládané a vyhrievané bočné zrkadlá
- Elektricky ovládané nastavovanie svetlometov
- Nastaviteľný stĺpik riadenia
- Vyhrievané a vzduchom odpružené sedadlo vodiča
- Bedrová opierka
- Krátky nárazník
- Predný stabilizátor vozidla
- Protiblokovací brzdový systém (ABS)
- Indikátor opotrebovania brzdového obloženia
- Imobilizér
- Kľúč s diaľkovým ovládaním a centrálnym zamykaním
- Bezpečnostné osvetlenie
- Približovacie svetlo
- Uzávierka diferenciálu
- Digitálny tachograf
- Vypínateľný vzduchový kompresor (pre ekonomickú spotrebu paliva)
- Predné ťažné háky (dvojitý hák)
- Zosilnený veniec kolesa

DOPLNKOVÉ VYBAVENIE

- Automatická prevodovka (k dispozícii bežný režim, off-road režim, režim veľmi nerovnej vozovky)
- PTO poháňaný motorom a vnútorná riadiaca jednotka
- PTO s priamym prevodom (dvojitý prevod) bez príruby (zahŕňa riadiacu jednotku vývodového hriadeľa)
- Intardér
- Balík ADR
- Nezávislé kúrenie (tepl vodné)
- Zimný balík s nezávislým teplovodným kúrením a 225 Ah batériou
- Elektricky ovládané sklápanie kabíny
- Ochrana olejovej vane
- Dvojité sedadlo spolujazdca*
- Ručne ovládané strešné okno
- Spacia kabína s nízkou strechou
- Laterálna ochrana
- Zadné okno
- Automatická trakčná kontrola (ATC)
- Bez náhradnej pneumatiky
- Zadný ťažný hák

* Nie je k dispozícii so spacou kabínou s nízkou strechou.

WWW.FORDTRUCKS.SK

Tento dokument obsahuje produkty určené pre vozidlá Ford. Poskytuje informácie o aktuálnych technických špecifikáciách a štandardoch alebo voliteľnom príslušenstve dostupnom k dátumu vydania. Vlastnosti štandardného a voliteľného príslušenstva vozidiel sa môžu z času na čas meniť. Obráťte sa preto na autorizovaných predajcov, aby ste získali aktualizované a presné informácie o vlastnostiach vozidla, ktoré si chcete kúpiť. Tento dokument nepredstavuje záruku, pokiaľ ide o špecifikácie uvedené v tomto dokumente. Použitie obrázky sa môžu líšiť od vozidiel v predaji. Uvedené technické špecifikácie sa týkajú štandardných vozidiel. Výberom tubovoľného voliteľného príslušenstva môže dôjsť k odchýlke od týchto špecifikácií.

Január/2023